

Série MT



Grappin de chargement à coquilles multiples

MT4.1 HD-4 (avec DWP-26)

Classe de poids de l'excavateur (t) : 30-55

Pression de service (bar) : 350 préhension/140 rotation

Capacité de charge (t) : préhenseur : 8/mécanisme

Régime (tr/min) : 15

d'orientation : 26

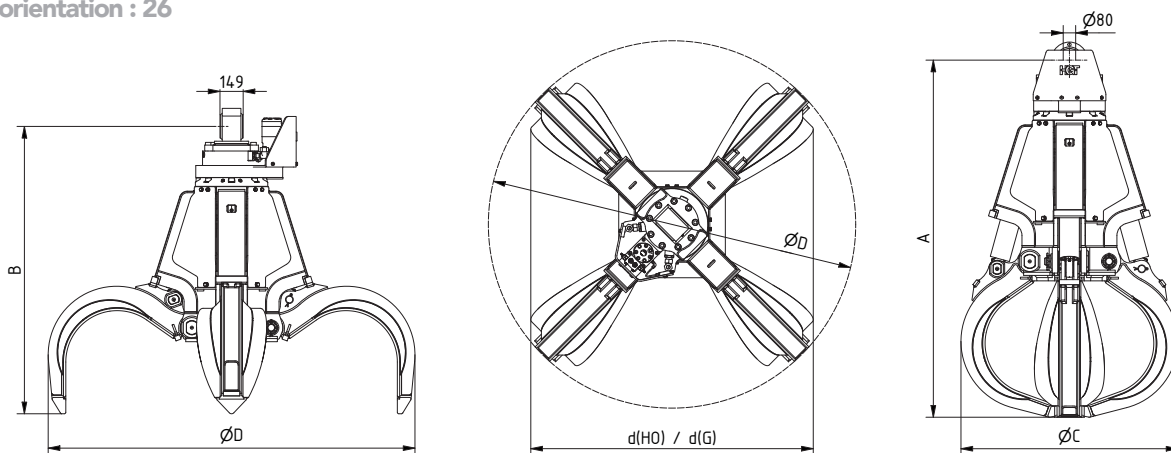

Type	Contenance (l)	Poids (kg)		Dimensions (mm)						
		HO	HG	A	B	C(HO)	C(HG)	D	d(HO)	d(HG)
MT4.1 HD-600-4	600	1762	1943	2294	1846	1400	1550	2360	1815	2118
MT4.1 HD-800-4	800	1809	2008	2443	1897	1470	1650	2640	2009	2322
MT4.1 HD-1000-4	1000	1875	2083	2578	1852	1535	1740	2870	2197	2517



Semi-ouvert (HO)



Semi-fermé (HG)

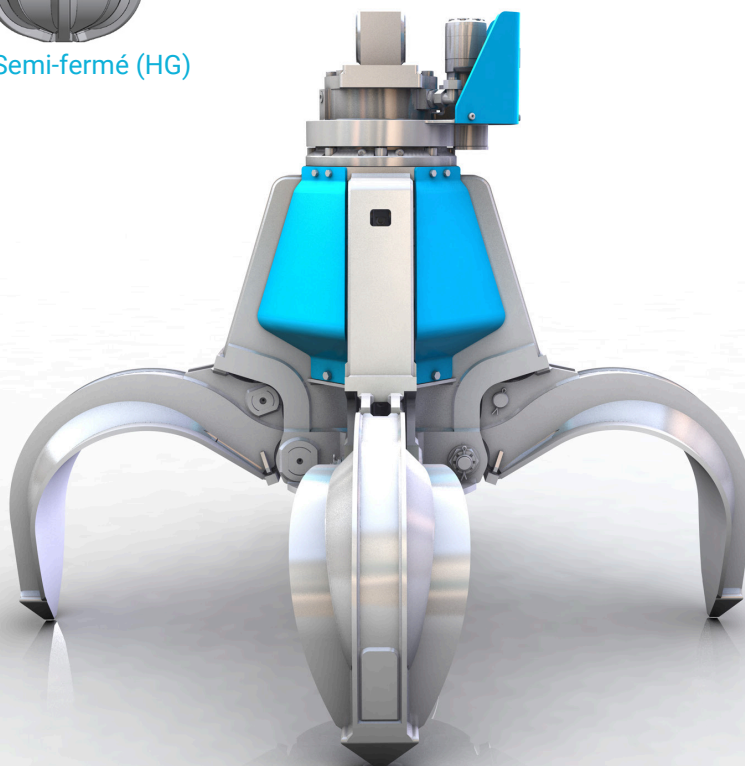

Pièce de raccordement pour suspension de préhenseur à cardan

Mécanisme d'orientation DWP-26 sans fin à rotation hydraulique

Tôle de protection des flexibles pour les raccords hydrauliques au niveau du mécanisme d'orientation

Tôles de protection des flexibles

Protection de vérin massive

Vérin de levage avec amortissement en fin de course

Protection de tige de piston

Traverse de construction métallique

Coquilles interchangeables au sein de l'ensemble de la série et complètement en HB 450

Paliers des points de rotation des coquilles étanchéifiés et de grande surface

Coquille de construction métallique

Pointes de coquille en acier au manganèse



Grappin de manutention et de tri spécial pour les matériaux grossiers et encombrants, tels que dans les carrières, la récupération de ferraille, les entreprises de déchets et de recyclage. Livrable en version à 4 ou 5 bras